

KIMER

Nous créons de l'espace



Depuis 1963



Vestiaires et bancs



Description

Les vestiaires modulaires Kimer sont l'équipement idéal pour votre garde-robe, grâce à leur finition esthétique.

Entièrement démontables, ils permettent d'ajouter ou bien de supprimer des modules à tout moment pour s'adapter à l'espace disponible.

Les nombreuses possibilités de configuration et les accessoires assortis répondent à tous les besoins (toits inclinés, plinthes, pieds, côtés...).



Applications

Rangement sécurisé d'objets personnels.

Combine un design attrayant avec une finition soignée.

Large gamme d'accessoires utiles pour divers besoins de rangement, ainsi que des finitions garantissant une hygiène optimale en environnements humides.

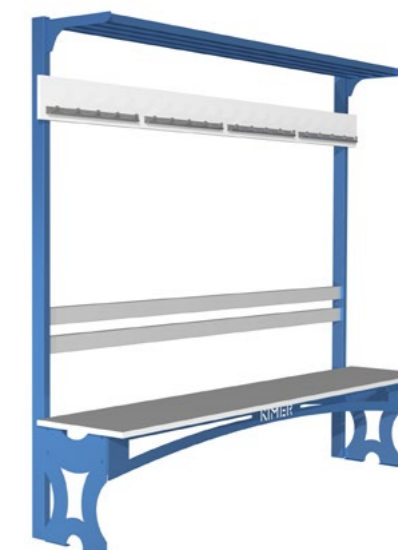





Depuis 1963



AVANTAGES

KIMER



1 2 3 4 5 6

1 Facil montage

En suivant la notice de montage Kimer, le montage des vestiaires devient rapide et simple.



2 Optimisation

Les vestiaires **Kimer** permettent d'optimiser les installations en partageant le latéral du vestiaire dans les modules intermédiaires.



3 Réduction du stock nécessaire

Tous les composants sont compatibles parmi eux. Les latéraux sont compatibles avec tous les modèles de vestiaires. Et tant les fonds comme les tablettes sont compatibles selon les largeurs correspondantes.



4 Possibilité de les fournir en kit

Tous les modèles de vestiaires Kimer peuvent être livrés dans un seul colis contenant tous les composants nécessaires pour faire le montage, ainsi qu'une notice de montage.



5 Qualité

Les bords des vestiaires sont arrondis pour éviter tout élément coupant. Les fonds sont équipés d'une grille assurant une bonne ventilation sans avoir besoin de perforer la porte.



6 Système antivol

Ils intègrent un système de verrouillage antivol (accessoire inclus dans le prix des vestiaires de la série Alexa), assurant une sécurité renforcée.





Modèles disponibles

Dimensions frontales des casiers en centimètres :



| VESTIAIRE 1 PORTE | | |
|-------------------|----|----|
| 25 | 30 | 40 |



| VESTIAIRE 2 PORTES | | |
|--------------------|----|----|
| 25 | 30 | 40 |



| VESTIAIRE 4 PORTES | | |
|--------------------|----|----|
| 25 | 30 | 40 |



| VESTIAIRE AVEC BANC DE VESTIAIRE | | |
|----------------------------------|----|----|
| 25 | 30 | 40 |

Permet de placer un banc devant le vestiaire sans qu'il soit nécessaire de laisser un couloir pour l'ouverture des portes.

Tous les vestiaires kimer, quelle que soit leur largeur, ont une hauteur totale de 1800 mm et une profondeur de 504 mm.

Avec les pieds et le toit incliné installés, la hauteur totale est de 2200 mm.

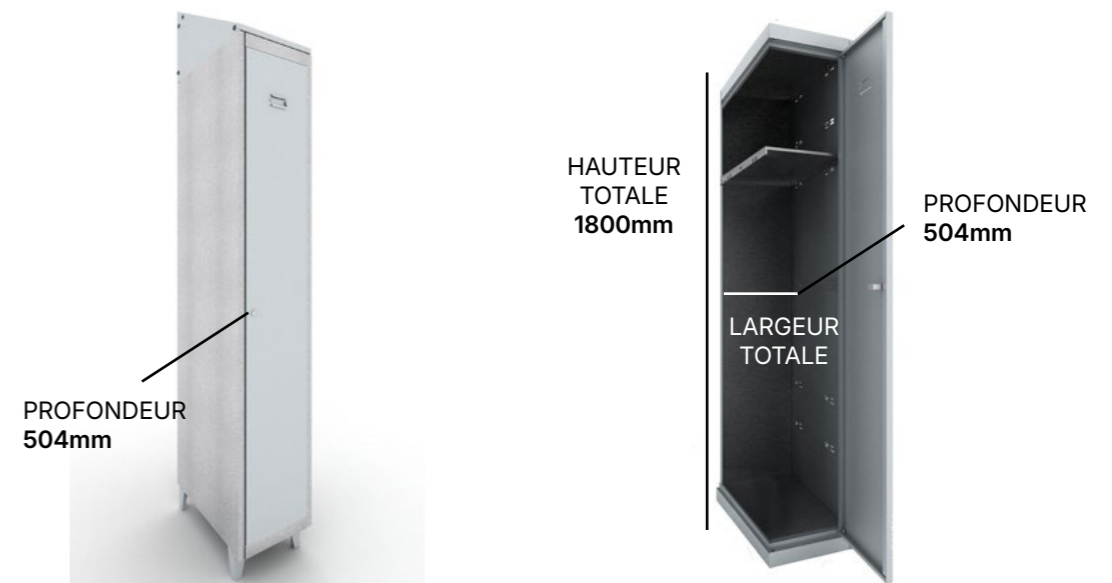



La largeur utile du vestiaire est égale à la largeur frontale plus cinq centimètres.



Finitions



FINITION PEINTURE BIOSAFE TEXTURÉE RAL 7035

-  **Pré-galvanisé:** fond du vestiaire et tablettes.
-  **Gris RAL 7035 texturé Biosafe:** entretoises, latéral et portes.



FINITION PEINTURE IGNIFUGÉE M1

-  **Pré-galvanisé:** tablettes.
-  **Bleu RAL 5003 :** entretoises, latéral et fond du vestiaire.
-  **Gris RAL 7035:** Portes.



FINITION PEINTURE BIOSAFE TEXTURÉE RAL 5023

-  **Pré-galvanisé:** Tablettes.
-  **Bleu RAL 5023 texturé Biosafe:** entretoises, latéral et fond.
-  **Gris RAL 7035 texturé Biosafe:** Portes.

Peinture texturée biosafe

FINITION TEXTURÉE ÉLÉGANTE

Cette peinture contient un agent antimicrobien qui inhibe et détruit les fonctions cellulaires, empêchant ainsi la prolifération des bactéries nuisibles sur la surface traitée. Elle est à base de composants naturels à base d'argent, non toxiques et respectueux de l'environnement. Elle dure toute la vie du revêtement en poudre. Elle combat les bactéries par un triple effet :

- Inhibe la respiration au niveau de la paroi cellulaire
- Inhibe la reproduction cellulaire.
- Perturbe le métabolisme cellulaire.



Efficace contre plus de 30 types de bactéries, y compris Legionella, E. coli, Salmonella, Streptococcus, Listeria, Staphylococcus, etc.





Composants du système

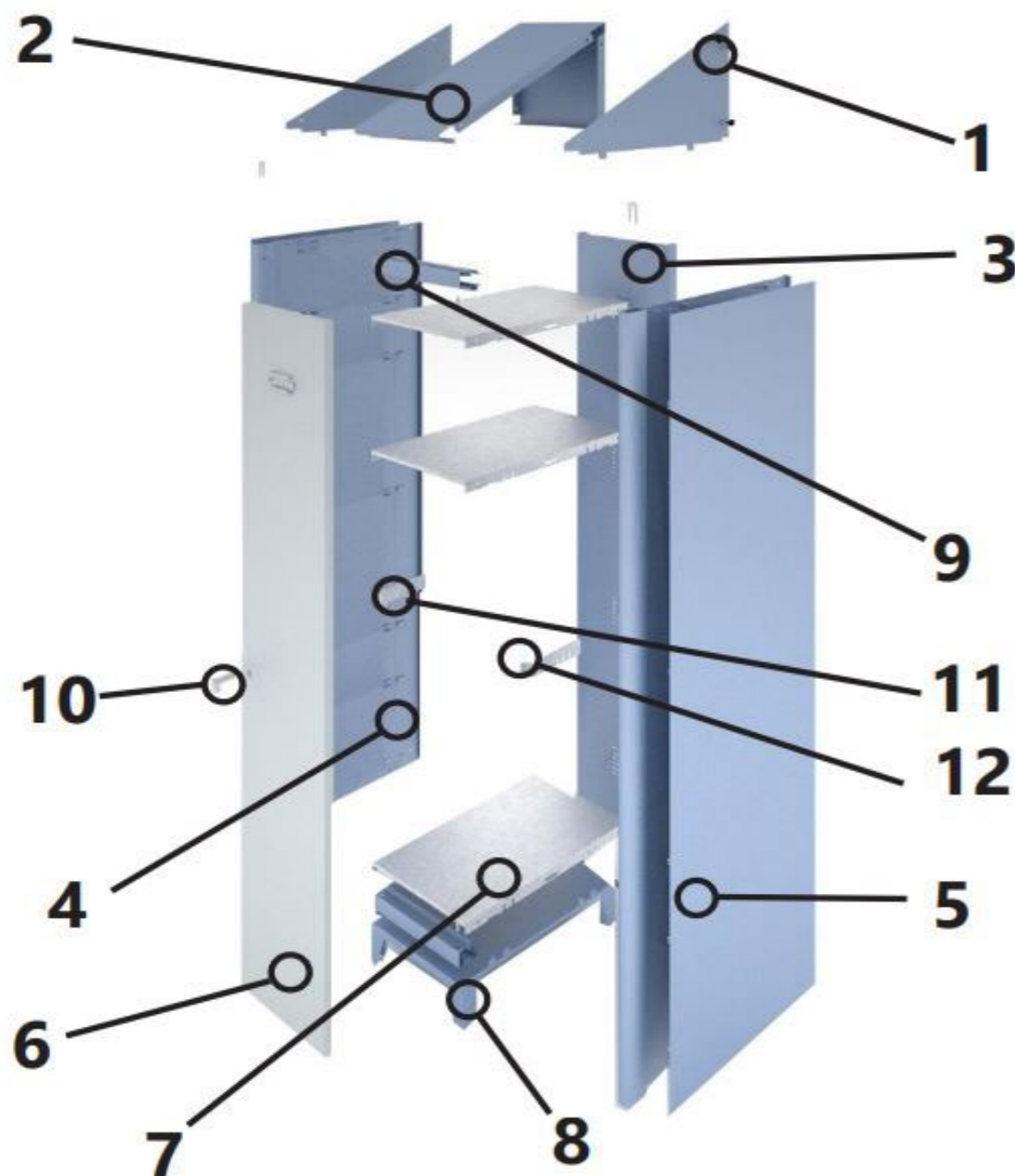

- 1 TRIANGLE FERMETURE DU TOIT INCLINÉ
- 2 TOIT INCLINÉ
- 3 FOND DE VESTIAIRE
- 4 LATÉRAL EXTÉRIEUR
- 5 LATÉRAL STETIC (GAUCHE/DROITE)
- 6 PORTE DE VESTIAIRE
- 7 TABLETTE
- 8 PIEDS DE VESTIAIRE
- 9 ENTRETOISE INTERMÉDIAIRE / SUPÉRIEUR - INFÉRIEUR
- 10 SERRURE
- 11 BUTÉE DROITE
- 12 BUTÉE GAUCHE

Pour un montage rapide et simple, consultez notre manuel de montage:





Composants

Portes

Les portes des vestiaires Kimer assurent la sécurité des objets rangés à l'intérieur. Elles peuvent être combinées avec différents types de serrures.

Disponibles en trois largeurs différentes pour s'adapter à tous les besoins.

| | | | |
|------------|----|----|----|
| DIMENSIONS | 25 | 30 | 40 |
|------------|----|----|----|



Fonds de vestiaires

Situés à l'arrière des vestiaires, ils sont dotés de rainures permettant la circulation de l'air à l'intérieur.

| | | | |
|------------|----|----|----|
| DIMENSIONS | 25 | 30 | 40 |
|------------|----|----|----|



Latéraux

Avec le fond, ils constituent la structure externe du vestiaire. Ils comportent des rainures permettant de positionner les tablettes à différentes hauteurs.

Entretoise de vestiaire

Élément de support qui fixe les latéraux du vestiaire parmi eux. Disponible en bleu RAL 5003 ou finition Biosafe 5023 (Gris Ral-7035).

| | | | |
|------------|----|----|----|
| DIMENSIONS | 25 | 30 | 40 |
|------------|----|----|----|

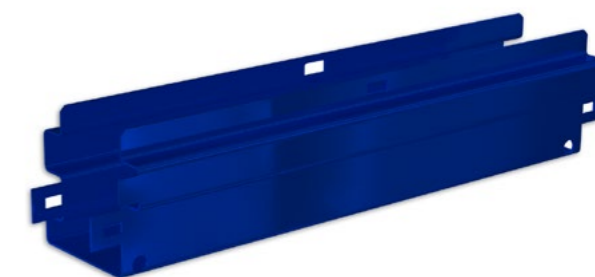

Tablettes

S'insèrent facilement dans les rainures Du latéral, sans avoir besoin des vis.

| | | | |
|------------|----|----|----|
| DIMENSIONS | 25 | 30 | 40 |
|------------|----|----|----|



Triangle à vêtements

Conçue pour suspendre tout type de vêtements.

| | | | |
|------------|----|----|----|
| DIMENSIONS | 25 | 30 | 40 |
|------------|----|----|----|



Anneau porte-serviette

Inclus de série dans certains modèles de vestiaires. Permet de suspendre des serviettes à l'intérieur de la porte. Non disponible dans le vestiaire Alexa.



Anneau porte-serviette





Accessoires

Les accessoires pour casiers sont disponibles dans les finitions suivantes:

- Gris texturé RAL 7035
- Bleu lisse 5003
- Bleu texturé RAL 5023

Séparateur vertical

Permet de diviser l'intérieur du vestiaire en deux espaces différents pour un rangement organisé.

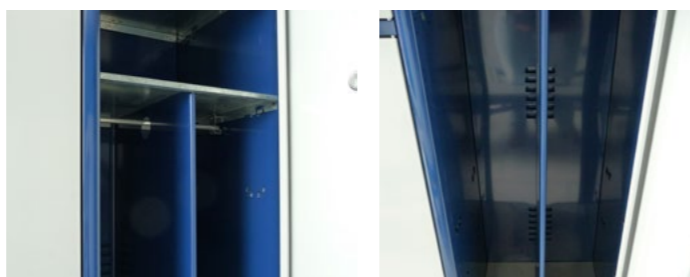

Pieds de vestiaires

Surélèvent le vestiaire du sol pour faciliter le nettoyage et éviter l'oxydation.



| | | | |
|------------|----|----|----|
| DIMENSIONS | 25 | 30 | 40 |
|------------|----|----|----|

Pie de taquilla inoxidable

Offrent une protection supplémentaire contre l'oxydation.

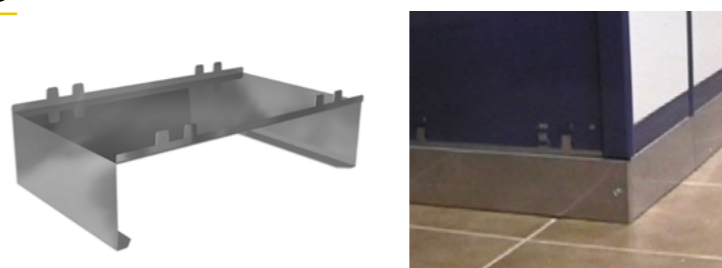

| | | | |
|------------|----|----|----|
| DIMENSIONS | 25 | 30 | 40 |
|------------|----|----|----|

Toit incliné

Empêche l'accumulation de poussière sur le dessus du vestiaire.



| | | | |
|------------|----|----|----|
| DIMENSIONS | 25 | 30 | 40 |
|------------|----|----|----|

Système antivol

En intégrant la serrure dans cet accessoire, il empêche l'ouverture forcée de la porte à l'aide d'un levier.

Installé dans les encoches situées à l'intérieur du vestiaire, au niveau de la serrure. Ces pièces servent également de butées lorsque la porte est fermée, renforçant sa résistance et sa rigidité.

Inclus de série dans le modèle Alexa et adaptable à d'autres modèles de casiers.

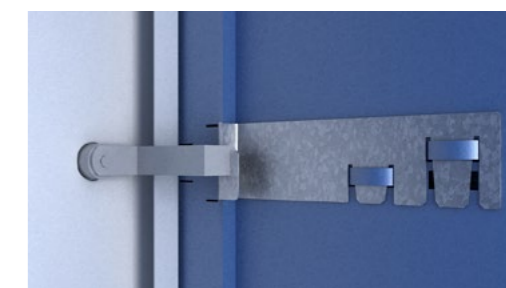

Latéral stetic droit - gauche

Peut être placé sur les côtés extrêmes (début et fin) d'un groupe de vestiaires. Recouvre les rainures des panneaux latéraux pour une finition esthétique parfaite.

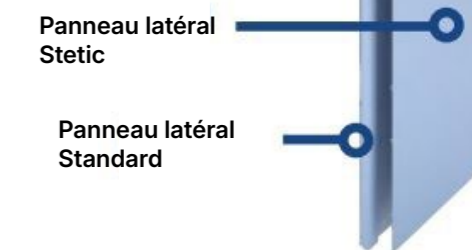

Serrures



Serrure standard



Serrure à cadenas



Serrure à monnaie

Systeme antivol

Bancos de vestuario Stetic

Le banc de vestiaire Kimer est le complément idéal aux vestiaires.

DIMENSIONS

500 1000 1500 2000

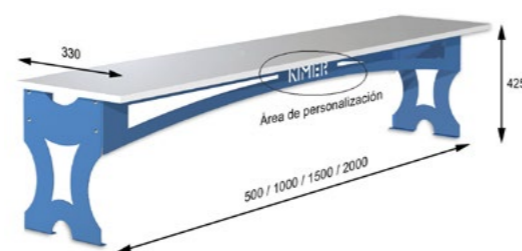

Bancos de vestuario tubulares

Disponibles en dimension 1750 mm avec finition bleu brillant lisse RAL 5003.



Banc de vestiaire avec porte-manteau

La solution la plus complète de Kimer. Combine la fonctionnalité d'un banc avec un espace de rangement supplémentaire et un meilleur confort grâce à un dossier intégré.

DIMENSIONS

1000 1500 2000

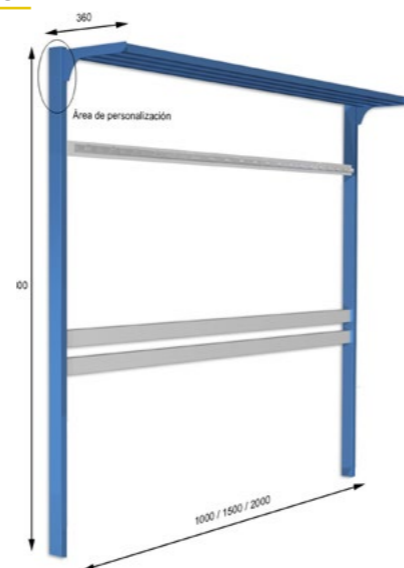

La meilleure qualité au meilleur prix

Le vestiaire Alexa comprend des butées gauche et droite facilitant le montage, augmentant la solidité du vestiaire et améliorant la sécurité en permettant un verrouillage efficace.

Les panneaux latéraux et les portes sont finis en peinture texturée Biosafe RAL 7035. Les fonds et tablettes des vestiaires sont en acier pré-galvanisé.

Deux modèles disponibles : Unité simple et double.

DIMENSIONS

25 30 40

LA MARQUE

Chez Kimer Estanterías, nous concevons et fabriquons des systèmes de stockage depuis plus de 60 ans.

Nous travaillons chaque jour pour rendre votre espace le plus rentable possible. Nous fabriquons tout type de rayonnages pour le stockage, fournissant le même dévouement et enthousiasme à tout projet qui nous est présenté, quelle que soit sa taille.

Nous, l'équipe de Kimer, sommes tous convaincus que nous pouvons vous aider à trouver tout ce dont vous avez besoin pour l'installation de votre entrepôt.

Si vous voulez en savoir plus sur notre entreprise ou nos produits, grâce à ces codes QR, vous pouvez accéder à notre site Web et à notre vidéo de présentation respectivement.



WEB



VIDÉO QR

HISTOIRE



Lorsqu'en 1963, Kimer ouvre sa première usine à Valencia, il contacte l'artiste local Nassio Bayarri pour représenter son image et ses aspirations en tant qu'entreprise.

À l'issue de cette relation, Nassio a créé l'œuvre artistique qui recouvre notre façade. Fabriquée avec notre premier produit : le profil cornière rainurée. Cette œuvre représente l'arrivée de l'homme sur la lune et a été achevée en 1968. Apollo 11 s'est posé sur la surface lunaire en 1969, dans une opération technologique sans précédent dans l'histoire de l'humanité (un an après l'installation de l'œuvre à Kimer). Depuis lors, Kimer a été à la pointe de la technologie et du développement.

À l'avenir, Kimer va continuer à s'engager dans un développement basé sur la qualité, la sensibilisation environnementale et la technologie.

DÉPARTEMENT R&D

Chez Kimer, nous disposons d'un département de R&D qui conçoit tous nos produits à l'aide des logiciels de calcul de structure les plus innovants.

Nous étudions les efforts et les déformations des structures et la répartition des contraintes. Ce processus est réalisé afin de rendre nos installations 100 % sûres avec le prix le plus compétitif.

Afin de valider nos calculs, les principaux éléments de nos produits sont testés pour la rupture, la déflexion et l'usure, en interne et par des laboratoires indépendants.



QUALITÉ KIMER



Certification EN 1090
Kimer est certifiée pour délivrer le marquage CE pour les structures autoportantes. Cette norme inclut des essais réguliers de pénétration de soudure, qu'elles soient robotisées ou manuelles.

Certification ISO 9001
Elle garantit un contrôle qualité continu ainsi que la traçabilité et l'enregistrement de nos produits.



Nous utilisons uniquement de l'acier de première qualité certifié.

Nous garantissons une traçabilité complète de tous les composants.

Fabrication 100 % espagnole.

Nous appliquons les normes de conception les plus rigoureuses du marché.

Nos composants clés sont régulièrement testés par des laboratoires indépendants de renom.

Aucun composant nocif n'est utilisé dans nos procédés de peinture.

Toute l'eau utilisée dans nos processus est recyclée par osmose inverse.

Les éléments contaminés sont traités par pyrolyse pour un recyclage ultérieur.

ENVIRONNEMENT

ENTREPRISE FAMILIALE

Chez **Kimer**, nous sommes pleinement conscients de la crise environnementale actuelle et nous nous engageons à être une partie de la solution.

C'est pourquoi nous adoptons les actions suivantes :

- ▶ Installation solaire d'autoconsommation de 714 kWp, évitant l'émission de 400 tonnes de CO₂ par an.
- Élimination totale des composants nocifs dans nos procédés de peinture.
- Recyclage de toute l'eau utilisée dans notre production via osmose inverse.
- Traitement par pyrolyse des éléments contaminés pour un recyclage responsable.
- Réduction de l'utilisation des ressources naturelles et de la génération de déchets dangereux.

KIMER DÉTIENT LA CERTIFICATION ENVIRONNEMENTALE ISO 14001



Chez **Kimer**, nous sommes fiers d'être une entreprise familiale. Depuis plus de 60 ans, nous évoluons et nous adaptons aux changements du marché, en conservant toujours des valeurs solides et une culture familiale. Cela nous permet d'offrir un service de proximité, personnalisé, et de trouver la solution la plus adaptée pour chaque client.

Nous sommes véritablement fiers d'être ce que nous sommes : une entreprise familiale.

INTERNATIONALISATION

TECHNOLOGIE



Aujourd'hui, **Kimer exporte 80 % de sa production vers plus de 45 pays.**

Notre équipe commerciale et logistique expérimentée nous permet de répondre aux besoins nationaux et internationaux dans un secteur en constante évolution.

Kimer exploite actuellement deux usines de production totalisant plus de 25 000 m², avec une capacité annuelle de production de 55 000 tonnes.

Chez Kimer, nous utilisons les dernières technologies pour la fabrication de profilés en acier. Nos profileuses CNC de pointe assurent des découpes nettes et un poinçonnage précis.

Nous utilisons un soudage robotisé contrôlé par vision artificielle pour garantir des soudures nettes et uniformes, quasiment sans projections. Nous disposons également d'une technologie de découpe laser interne (pour tubes et tôles), ce qui nous permet de développer des accessoires sur mesure pour répondre à tous les besoins de nos clients.

Grâce à nos cabines de peinture automatisées, nous appliquons des revêtements époxy qui confèrent à nos produits une haute résistance chimique aux substances corrosives, ainsi qu'une finition esthétique de haute qualité.

Produits **KIMER**



Mi-lourd

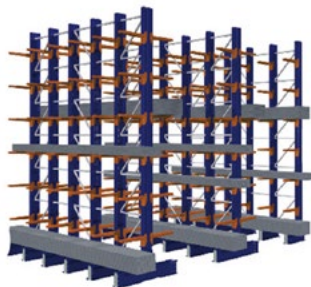

Cantilever



Rayonnages à palettes compact



Mezzanine



Palettisation



Easy Rack



Étagères à cornières perforées

Créer de l'espace

Avda. Santa María de Poblet, 26
46930 Quart de Poblet (Valencia)

+34 961 536 134

kimer.com
comercial@kimer.com

KIMER

Nous créons de l'espace



Depuis 1963

Site web



Vidéo corporative



Distributeur